



# BEDIENUNGSANLEITUNG

## AKKU-SÄBELSÄGE 12V



**FERREX®**

SERVICECENTER

843637

DE

☎ 0631 3428 443

📧 SERVICE@PROTEL-SERVICE.COM

MODELL: FBT-CRS006

05/2025

**3**

JAHRE GARANTIE

ORIGINALBETRIEBSANLEITUNG



## INHALTSVERZEICHNIS

<b>1 Allgemeines</b> .....	<b>3</b>
<b>2 Sicherheit</b> .....	<b>3</b>
2.1 Signalwörtererklärung .....	3
2.2 Symbolerklärung .....	3
2.3 Allgemeine Sicherheitshinweise für Elektrowerkzeuge .....	3
2.4 Sicherheitshinweise für hin- und hergehende Sägen .....	5
2.5 Zusätzliche Sicherheitshinweise .....	5
2.6 Vor der Anwendung .....	6
2.7 Während der Anwendung .....	6
2.8 Zusätzliche Sicherheitsanweisungen für Akkus und Ladegeräte .....	6
2.9 Bestimmungsgemäße Verwendung .....	7
<b>3 Lieferumfang</b> .....	<b>7</b>
<b>4 Produktübersicht</b> .....	<b>7</b>
<b>5 Vor dem ersten Gebrauch</b> .....	<b>7</b>
5.1 Produkt und Lieferumfang prüfen .....	7
5.2 Grundreinigung .....	7
<b>6 Betrieb</b> .....	<b>7</b>
6.1 Montage Zubehör .....	7
6.2 Akku .....	8
6.3 Betrieb .....	8
<b>7 Zubehör</b> .....	<b>8</b>
<b>8 Reinigung und Pflege</b> .....	<b>8</b>
8.1 Reinigung .....	8
8.2 Wartung und Pflege .....	9
8.3 Aufbewahrung .....	9
8.4 Transport .....	9
<b>9 Technische Daten</b> .....	<b>9</b>
<b>10 Entsorgungshinweise</b> .....	<b>9</b>
10.1 Verpackungentsorgung .....	9
10.2 Produktentsorgung .....	9
10.3 Batterieentsorgung .....	10
<b>11 EG-Konformitätserklärung</b> .....	<b>11</b>
<b>12 Garantie</b> .....	<b>11</b>
12.1 Garantiebedingungen .....	11



## 1 ALLGEMEINES



Diese Bedienungsanleitung (im Folgenden „Anleitung“ genannt) ist Teil des Produkts und enthält wichtige Informationen zur Inbetriebnahme und zur Verwendung.

Lesen Sie die Anleitung, insbesondere das Kapitel

**SICHERHEIT**, sorgfältig durch, bevor Sie das Produkt verwenden. Bei Nichtbeachtung dieser Anleitung kann es zu schweren Verletzungen und/oder zu Schäden am Produkt kommen.

Bewahren Sie diese Anleitung für zukünftige Verwendung und Referenz auf. Wenn Sie das Produkt an Dritte weitergeben, geben Sie unbedingt diese Anleitung mit. Diese Bedienungsanleitung ist im PDF-Format verfügbar unter [www.12Vcompact-power.com](http://www.12Vcompact-power.com).

## 2 SICHERHEIT

### 2.1 SIGNALWÖRTERERKLÄRUNG

Die folgenden Signalwörter werden in dieser Anleitung, auf dem Produkt und/oder auf der Verpackung verwendet.

#### **GEFAHR!**

- » Dieses Signalwort weist auf eine gefährliche Situation hin, die, wenn sie nicht vermieden wird, den Tod oder eine schwere Verletzung zur Folge hat.

#### **WARNUNG!**

- » Dieses Signalwort weist auf eine gefährliche Situation hin, die, wenn sie nicht vermieden wird, den Tod oder eine schwere Verletzung zur Folge haben kann.

#### **VORSICHT!**

- » Dieses Signalwort weist auf eine gefährliche Situation hin, die, wenn sie nicht vermieden wird, eine geringfügige oder mäßige Verletzung zur Folge haben kann.

#### **VORSICHT!**

- » Dieses Signalwort weist auf eine gefährliche Situation hin, die, wenn sie nicht vermieden wird, zu Sachschäden führen kann.

#### **HINWEIS**

- » Dieses Signalwort ist ein bevorzugtes Signalwort für Tipps und Praktiken, die nicht mit Personenschäden zusammenhängen.

### 2.2 SYMBOLERKLÄRUNG

Die folgenden Symbole werden in dieser Anleitung, auf dem Produkt oder auf der Verpackung verwendet.



**WARNUNG** - Zur Verringerung des Verletzungsrisikos Bedienungsanleitung lesen.



Tragen Sie immer einen Gehörschutz. Die Einwirkung von Lärm kann Gehörverlust bewirken.



Tragen Sie eine Staubschutzmaske. Beim Bearbeiten von Holz und anderen Materialien kann gesundheitsschädlicher Staub entstehen. Asbesthaltiges Material darf nicht bearbeitet werden!



Tragen Sie eine Schutzbrille. Während der Arbeit entstehende Funken oder aus dem Elektrowerkzeug heraustretende Splitter, Späne und Stäube können Sichtverlust bewirken.



Setzen Sie den Akku keinen Temperaturen über 40 °C aus.



Werfen Sie den Akku nicht ins Feuer. Explosionsgefahr!



Vermeiden Sie Wasserkontakt mit dem Akku. Werfen Sie den Akku nicht ins Wasser. Explosionsgefahr!



Das Siegel „Geprüfte Sicherheit“ (GS-Zeichen) bestätigt:

Das Produkt ist mit dem Produktsicherheitsgesetz (ProdSG) konform und bei vorhersehbarem und bestimmungsgemäßem Gebrauch sicher.



Mit diesem Symbol gekennzeichnete Produkte erfüllen alle anzuwendenden Gemeinschaftsvorschriften des Europäischen Wirtschaftsraums.



Nicht in den Hausmüll entsorgen!

### 2.3 ALLGEMEINE SICHERHEITSHINWEISE FÜR ELEKTROWERKZEUGE

#### **WARNUNG!**

- » Unsachgemäßer Umgang mit dem Produkt kann zu Verletzungen führen.

#### **WARNUNG!**

- » **Lesen Sie alle Sicherheitshinweise, Anweisungen, Bebilderungen und technischen Daten, mit denen dieses Elektrowerkzeug versehen ist.** Versäumnisse bei der Einhaltung der nachfolgenden Anweisungen können elektrischen Schlag, Brand und/oder schwere Verletzungen verursachen.
- » **Bewahren Sie alle Sicherheitshinweise und Anweisungen für die Zukunft auf.**

Der Begriff „Elektrowerkzeug“ in den Warnhinweisen bezieht sich auf netzbetriebene (kabelgebundene) Elektrowerkzeuge bzw. auf akkubetriebene (kabellose) Elektrowerkzeuge.



### 2.3.1 ARBEITSPLATZSICHERHEIT

- a) **Halten Sie Ihren Arbeitsbereich sauber und gut beleuchtet.** Unordnung oder unbeleuchtete Arbeitsbereiche können zu Unfällen führen.
- b) **Arbeiten Sie mit dem Elektrowerkzeug nicht in explosionsgefährdeter Umgebung, in der sich brennbare Flüssigkeiten, Gase oder Stäube befinden.** Elektrowerkzeuge erzeugen Funken, die den Staub oder die Dämpfe entzünden können.
- c) **Halten Sie Kinder und andere Personen während der Benutzung des Elektrowerkzeugs fern.** Bei Ablenkung können Sie die Kontrolle über das Elektrowerkzeug verlieren.

### 2.3.2 ELEKTRISCHE SICHERHEIT

- a) **Der Anschlussstecker des Elektrowerkzeugs muss in die Steckdose passen. Der Stecker darf in keiner Weise verändert werden. Verwenden Sie keine Adapterstecker gemeinsam mit schutzgeerdeten Elektrowerkzeugen.** Unveränderte Stecker und passende Steckdosen verringern das Risiko eines elektrischen Schlages.
- b) **Vermeiden Sie Körperkontakt mit geerdeten Oberflächen wie von Rohren, Heizungen, Herden und Kühlschränken.** Es besteht ein erhöhtes Risiko durch elektrischen Schlag, wenn Ihr Körper geerdet ist.
- c) **Halten Sie Elektrowerkzeuge von Regen oder Nässe fern.** Das Eindringen von Wasser in ein Elektrowerkzeug erhöht das Risiko eines elektrischen Schlages.
- d) **Zweckfremden Sie die Anschlussleitung nicht, um das Elektrowerkzeug zu tragen, aufzuhängen oder um den Stecker aus der Steckdose zu ziehen. Halten Sie die Anschlussleitung fern von Hitze, Öl, scharfen Kanten oder sich bewegenden Teilen.** Beschädigte oder verwickelte Anschlussleitungen erhöhen das Risiko eines elektrischen Schlages.
- e) **Wenn Sie mit einem Elektrowerkzeug im Freien arbeiten, verwenden Sie nur Verlängerungsleitungen, die auch für den Außenbereich geeignet sind.** Die Anwendung einer für den Außenbereich geeigneten Verlängerungsleitung verringert das Risiko eines elektrischen Schlages.
- f) **Wenn der Betrieb des Elektrowerkzeugs in feuchter Umgebung nicht vermeidbar ist, verwenden Sie einen Fehlerstromschutzschalter.** Der Einsatz eines Fehlerstromschutzschalters vermindert das Risiko eines elektrischen Schlages.

### 2.3.3 SICHERHEIT VON PERSONEN

- a) **Seien Sie aufmerksam, achten Sie darauf, was Sie tun, und gehen Sie mit Vernunft an die Arbeit mit einem Elektrowerkzeug. Benutzen Sie kein Elektrowerkzeug, wenn Sie müde sind oder unter dem Einfluss von Drogen, Alkohol oder Medikamenten stehen.** Ein Moment der Unachtsamkeit beim Gebrauch des Elektrowerkzeugs kann zu ernsthaften Verletzungen führen.

- b) **Tragen Sie persönliche Schutzausrüstung und immer eine Schutzbrille.** Das Tragen persönlicher Schutzausrüstung, wie Staubmaske, rutschfeste Sicherheitsschuhe, Schutzhelm oder Gehörschutz, je nach Art und Einsatz des Elektrowerkzeugs, verringert das Risiko von Verletzungen.
- c) **Vermeiden Sie eine unbeabsichtigte Inbetriebnahme. Vergewissern Sie sich, dass das Elektrowerkzeug ausgeschaltet ist, bevor Sie es an die Stromversorgung und/oder den Akku anschließen, es aufnehmen oder tragen.** Wenn Sie beim Tragen des Elektrowerkzeugs den Finger am Schalter haben oder das Elektrowerkzeug eingeschaltet an die Stromversorgung anschließen, kann dies zu Unfällen führen.
- d) **Entfernen Sie Einstellwerkzeuge oder Schraubenschlüssel, bevor Sie das Elektrowerkzeug einschalten.** Ein Werkzeug oder Schlüssel, der sich in einem drehenden Teil des Elektrowerkzeugs befindet, kann zu Verletzungen führen.
- e) **Vermeiden Sie eine abnormale Körperhaltung. Sorgen Sie für einen sicheren Stand und halten Sie jederzeit das Gleichgewicht.** Dadurch können Sie das Elektrowerkzeug in unerwarteten Situationen besser kontrollieren.
- f) **Tragen Sie geeignete Kleidung. Tragen Sie keine weite Kleidung oder Schmuck. Halten Sie Haare und Kleidung fern von sich bewegenden Teilen.** Lockere Kleidung, Schmuck oder lange Haare können von sich bewegenden Teilen erfasst werden.
- g) **Wenn Staubabsaug- und -auffangeinrichtungen montiert werden können, sind diese anzuschließen und richtig zu verwenden.** Verwendung einer Staubabsaugung kann Gefährdungen durch Staub verringern.
- h) **Wiegen Sie sich nicht in falscher Sicherheit und setzen Sie sich nicht über die Sicherheits-Regeln für Elektrowerkzeuge hinweg, auch wenn Sie nach vielfachem Gebrauch mit dem Elektrowerkzeug vertraut sind.** Achtloses Handeln kann binnen Sekundenbruchteilen zu schweren Verletzungen führen.

### 2.3.4 VERWENDUNG UND BEHANDLUNG DES ELEKTROWERKZEUGS

- a) **Überlasten Sie das Elektrowerkzeug nicht. Verwenden Sie für Ihre Arbeit das dafür bestimmte Elektrowerkzeug.** Mit dem passenden Elektrowerkzeug arbeiten Sie besser und sicherer im angegebenen Leistungsbereich.
- b) **Benutzen Sie kein Elektrowerkzeug, dessen Schalter defekt ist.** Ein Elektrowerkzeug, das sich nicht mehr ein- oder ausschalten lässt, ist gefährlich und muss repariert werden.
- c) **Ziehen Sie den Stecker aus der Steckdose und/oder entfernen Sie einen abnehmbaren Akku, bevor Sie Geräteeinstellungen vornehmen, Einsatzwerkzeugteile wechseln oder das Elektrowerkzeug weglegen.** Diese Vorsichtsmaßnahme verhindert den unbeabsichtigten Start des Elektrowerkzeugs.
- d) **Bewahren Sie unbenutzte Elektrowerkzeuge außerhalb der Reichweite von Kindern auf. Lassen Sie keine Personen das Elektrowerkzeug benutzen, die mit diesem nicht vertraut sind oder diese Anweisungen nicht gelesen haben.** Elektrowerkzeuge sind gefährlich, wenn Sie von unerfahrenen Personen benutzt werden.





- e) **Pflegen Sie Elektrowerkzeuge und Einsatzwerkzeug mit Sorgfalt. Kontrollieren Sie, ob bewegliche Teile einwandfrei funktionieren und nicht klemmen, ob Teile gebrochen oder so beschädigt sind, dass die Funktion des Elektrowerkzeugs beeinträchtigt ist. Lassen Sie beschädigte Teile vor dem Einsatz des Elektrowerkzeuges reparieren.** Viele Unfälle haben ihre Ursache in schlecht gewarteten Elektrowerkzeugen.
- f) **Halten Sie Schneidwerkzeuge scharf und sauber.** Sorgfältig gepflegte Schneidwerkzeuge mit scharfen Schneidkanten verklemmen sich weniger und sind leichter zu führen.
- g) **Verwenden Sie Elektrowerkzeug, Einsatzwerkzeug, Einsatzwerkzeuge usw. entsprechend diesen Anweisungen. Berücksichtigen Sie dabei die Arbeitsbedingungen und die auszuführende Tätigkeit.** Der Gebrauch von Elektrowerkzeugen für andere als die vorgesehenen Anwendungen kann zu gefährlichen Situationen führen.
- h) **Halten Sie Griffe und Griffflächen trocken, sauber und frei von Öl und Fett.** Rutschige Griffe und Griffflächen erlauben keine sichere Bedienung und Kontrolle des Elektrowerkzeugs in unvorhergesehenen Situationen.

### 2.3.5 VERWENDUNG UND BEHANDLUNG DES AKKUWERKZEUGS

- a) **Laden Sie die Akkus nur mit Ladegeräten auf, die vom Hersteller empfohlen werden.** Durch ein Ladegerät, das für eine bestimmte Art von Akkus geeignet ist, besteht Brandgefahr, wenn es mit anderen Akkus verwendet wird.
- b) **Verwenden Sie nur die dafür vorgesehenen Akkus in den Elektrowerkzeugen.** Der Gebrauch von anderen Akkus kann zu Verletzungen und Brandgefahr führen.
- c) **Halten Sie den nicht benutzten Akku fern von Büroklammern, Münzen, Schlüsseln, Nägeln, Schrauben oder anderen kleinen Metallgegenständen, die eine Überbrückung der Kontakte verursachen könnten.** Ein Kurzschluss zwischen den Akkukontakten kann Verbrennungen oder Feuer zur Folge haben.
- d) **Bei falscher Anwendung kann Flüssigkeit aus dem Akku austreten. Vermeiden Sie den Kontakt damit. Bei zufälligem Kontakt mit Wasser abspülen. Wenn die Flüssigkeit in die Augen kommt, nehmen Sie zusätzlich ärztliche Hilfe in Anspruch.** Austretende Akkuflüssigkeit kann zu Hautreizungen oder Verbrennungen führen.
- e) **Benutzen Sie keinen beschädigten oder veränderten Akku.** Beschädigte oder veränderte Akkus können sich unvorhersehbar verhalten und zu Feuer, Explosion oder Verletzungsgefahr führen.
- f) **Setzen Sie einen Akku keinem Feuer oder zu hohen Temperaturen aus.** Feuer oder Temperaturen über 130 °C können eine Explosion hervorrufen.
- g) **Befolgen Sie alle Anweisungen zum Laden und laden Sie den Akku oder das Akkuwerkzeug niemals außerhalb des in der Betriebsanleitung angegebenen Temperaturbereichs.** Falsches Laden oder Laden außerhalb des zugelassenen Temperaturbereichs kann den Akku zerstören und die Brandgefahr erhöhen.

### 2.3.6 SERVICE

- a) **Lassen Sie Ihr Elektrowerkzeug nur von qualifiziertem Fachpersonal und nur mit Original-Ersatzteilen reparieren.** Damit wird sichergestellt, dass die Sicherheit des Elektrowerkzeugs erhalten bleibt.
- b) **Warten Sie niemals beschädigte Akkus.** Sämtliche Wartung von Akkus sollte nur durch den Hersteller oder bevollmächtigte Kundendienststellen erfolgen.

## 2.4 SICHERHEITSHINWEISE FÜR HIN- UND HERGEHENDE SÄGEN

- a) **Halten Sie das Elektrowerkzeug an den isolierten Griffflächen, wenn Sie Arbeiten ausführen, bei denen das Einsatzwerkzeug verborgene Stromleitungen treffen kann.** Der Kontakt mit einer spannungsführenden Leitung kann auch metallene Geräteteile unter Spannung setzen und könnte zu einem elektrischen Schlag führen.
- b) **Befestigen und sichern Sie das Werkstück mittels Zwingen oder auf andere Art und Weise an einer stabilen Unterlage.** Wenn Sie das Werkstück nur mit der Hand oder gegen Ihren Körper halten, bleibt es labil, was zum Verlust der Kontrolle führen kann.

## 2.5 ZUSÄTZLICHE SICHERHEITSHINWEISE

Das Gerät darf nicht feucht sein und darf nicht in einer feuchten Umgebung betrieben werden. Tragen Sie Schutzhandschuhe und feste Schuhe.

**Halten Sie das Elektrowerkzeug an den isolierten Greifflächen, wenn Sie eine Arbeit ausführen, bei der das Schneidzubehör mit versteckten Kabeln in Berührung kommen kann.**

Wenn das Schneidzubehör mit einem stromführenden Draht in Berührung kommt, können freiliegende Metallteile des Elektrowerkzeugs stromführend werden und dem Bediener einen Stromschlag versetzen.

### GEFAHR!

» Sägen Sie keine asbesthaltigen Materialien!

- Tragen Sie eine Schutzbrille, wenn Sie mit Materialien arbeiten, die große Mengen an Splintern erzeugen.
- Tragen Sie eine Schutzmaske, wenn Sie andere Faserstoffe sägen.
- Entfernen Sie Einstellschlüssel und Schraubenschlüssel, bevor Sie das Werkzeug anschalten.
- Sichern Sie Ihr Werkstück mit Klemmen.
- Bewegen Sie das Gerät nur zum Werkstück hin, wenn es eingeschaltet ist.
- Halten Sie das Gerät mit beiden Händen, und achten Sie darauf, dass Sie beim Arbeiten sicher stehen.
- Das Gerät kann nur betrieben werden, wenn die Fußplatte angebracht ist. Beim Sägen muss die Fußplatte immer auf dem Werkstück ruhen.
- Bei falscher Handhabung kann das Gerät beschädigt werden. Beachten Sie deshalb immer die folgenden Anweisungen.
- Benutzen Sie nur scharfe Sägeblätter, die in einem einwandfreien Zustand sind. Wechseln Sie sofort eingerissene, verbogene oder stumpfe Sägeblätter.
- Das Gerät sollte nur eingeschaltet werden, wenn ein Sägeblatt angebracht ist.





- Versuchen Sie nicht, das Sägeblatt nach dem Ausschalten durch Druck auf die Seite anzuhalten.
- Benutzen Sie nur ursprüngliches Zubehör.

## 2.6 VOR DER ANWENDUNG

- Beschädigungen durch Schrauben, Nägel und ähnliches an Ihrem Werkstück vermeiden; diese vor Arbeitsbeginn Entfernen.
- Verwenden Sie geeignete Suchgeräte, um verborgene Versorgungsleitungen aufzuspüren, oder ziehen Sie die örtliche Versorgungsgesellschaft hinzu (Kontakt mit Elektroleitungen kann zu Feuer und elektrischem Schlag führen; Beschädigung einer Gasleitung kann zur Explosion führen; Eindringen in eine Wasserleitung verursacht Sachbeschädigung oder kann einen elektrischen Schlag verursachen).
- Sichern Sie das Werkstück (ein mit Spannvorrichtungen oder Schraubstock festgehaltenes Werkstück ist sicherer gehalten als mit der Hand).

## 2.7 WÄHREND DER ANWENDUNG

- Halten Sie das Elektrowerkzeug an den isolierten Griffflächen **8**, wenn Sie Arbeiten ausführen, bei denen das Einsatzwerkzeug oder die Schraube verborgene Stromleitungen treffen kann (der Kontakt mit einer spannungsführenden Leitung kann auch Metallteile des Elektrowerkzeuges unter Spannung setzen und zu einem elektrischen Schlag führen).
- Im Falle von atypischem Verhalten oder Fremdgeräuschen schalten Sie das Werkzeug sofort aus oder ziehen Sie den Netzstecker des Ladegeräts aus der Steckdose.

## 2.8 ZUSÄTZLICHE SICHERHEITSANWEISUNGEN FÜR AKKUS UND LADEGERÄTE

Beachten Sie bitte zur Vermeidung von Fehlfunktionen, Schäden und gesundheitlichen Beeinträchtigungen die beigefügten Allgemeinen Sicherheitshinweise sowie folgende Hinweise:

### 2.8.1 AKKUS

#### WARNUNG!

- » Eine unsachgemäße Handhabung von Batterien kann zu Feuer, Explosion oder anderen Gefahren führen.
- » Die Akkufflüssigkeit kann zu Personenverletzungen oder Sachschäden führen. Falls die Lösung mit der Haut in Berührung kommt, spülen Sie sofort mit reichlich Wasser. Treten Rötungen, Schmerzen oder Reizungen auf, suchen Sie einen Arzt auf. Bei Augenkontakt spülen Sie die Augen sofort mit sauberem Wasser aus und suchen Sie einen Arzt auf.
- Versuchen Sie auf keinen Fall, einen Akku zu öffnen.
- Setzen Sie den Akku keiner Nässe aus.
- Setzen Sie den Akku keiner Hitze aus.
- Nicht an einem Ort aufbewahren, wo die Temperatur 40 °C überschreiten kann.
- Batterien von Kindern fernhalten.

- Nur bei Umgebungstemperaturen zwischen 10 °C und 40 °C aufladen.
- Laden Sie den Akku nur mit dem Ladegerät (FBT-CLC011) oder dem im Lieferumfang enthaltenen USB-C Ladekabel.
- Verwenden Sie nur die dafür vorgesehenen Akkus in den Elektrowerkzeugen. Der Gebrauch von anderen Akkus kann zu Verletzungen und Brandgefahr führen.
- Befolgen Sie bei der Entsorgung von Akkus die Anweisungen im Abschnitt „**ENTSORGUNG**“.
- Beschädigen und deformieren Sie den Akku nicht - weder durch Einstiche noch durch Schläge - da Sie sich hierdurch verletzen können und ein Brand entstehen kann.
- Laden Sie keine beschädigten Akkus.
- Behandeln Sie den Akku mit Umsicht, lassen Sie ihn nicht fallen und setzen Sie ihn weder Druck, anderen mechanischen Belastungen oder extremer Hitze und Kälte aus.
- Achtung Unfallgefahr! Schließen Sie den Akku nicht kurz, setzen Sie ihn niemals Nässe aus und bewahren Sie ihn nicht zusammen mit Metallgegenständen auf, die die Kontakte kurzschließen könnten. Der Akku könnte sich stark erhitzen, in Brand geraten oder explodieren.
- Die Akkuzellen im Akkupack sind nicht austauschbar.

Unter extremen Einsatzbedingungen kann Akkufflüssigkeit austreten. Wenn Sie Flüssigkeit auf den Akkus feststellen, wischen Sie diese vorsichtig mit einem Lappen weg. Vermeiden Sie eine Berührung mit der Haut. Falls die Flüssigkeit doch mit der Haut oder den Augen in Berührung kommen sollte, befolgen Sie die folgenden Hinweise.

### 2.8.2 LADEGERÄTE

#### HINWEIS

- » Wichtig! USB-Ladegerät oder Schnellladegerät sind nicht im Lieferumfang enthalten.
- » Empfohlene Ladewerte: 5,0V DC / 1A (Typ C).

Das Ladegerät wurde für eine bestimmte Spannung konstruiert. Überprüfen Sie immer, ob die Netzspannung mit der Spannung auf der Datenplakette übereinstimmt.

#### WARNUNG!

- » Ziehen Sie bei Nichtbenutzung des Ladegerätes, vor der Reinigung und Wartung den Netzstecker aus der Steckdose.
- Tauschen Sie das Ladegerät auf keinen Fall gegen einen Netzstecker aus.
- Verwenden Sie Ihr Ladegerät nur zum Laden von Akkus des im Lieferumfang enthaltenen Typs. Andere Akkus könnten platzen und Sach- und Personenschäden verursachen.
- Versuchen Sie nie, nicht aufladbare Akkus zu laden.
- Falls das Netzkabel beschädigt ist, so ist es vom Hersteller oder einem Service Center auszutauschen, um Gefahren vorzubeugen.
- Lassen Sie beschädigte Leitungen sofort austauschen.
- Setzen Sie das Ladegerät niemals Nässe aus.
- Öffnen Sie das Ladegerät nicht.
- Fassen Sie nicht mit den Fingern oder irgendwelchen Gegenständen in das Ladegerät.



- Gerät/Werkzeug/Akku müssen sich beim Aufladen an einem gut belüfteten Ort befinden.
- Das Ladegerät ist nur für den Innengebrauch bestimmt.

### 2.9 BESTIMMUNGSGEMÄßE VERWENDUNG

Vielseitig einsetzbare Akku-Säbelsäge für Arbeiten in Holz, Metall und Plastik. Die Maschine darf nur nach ihrer Bestimmung verwendet werden.

- Verwenden Sie das Produkt nur wie in dieser Anleitung beschrieben. Jede andere Verwendung gilt als nicht bestimmungsgemäß und kann zu Sachschäden oder sogar zu Personenschäden führen.
- Potenzielle Verletzungen bei unsachgemäßen Gebrauch.
- Der Hersteller oder Händler übernimmt keine Haftung für Schäden, die durch nicht bestimmungsgemäßen oder falschen Gebrauch entstanden sind.

### 3 LIEFERUMFANG

- 1× Akku-Säbelsäge
- 1× Akku
- 1× USB-C Ladekabel
- 1× Sägeblatt
- 1× Halterung
- 1× Bedienungsanleitung
- 1× Garantiekarte

### 4 PRODUKTÜBERSICHT

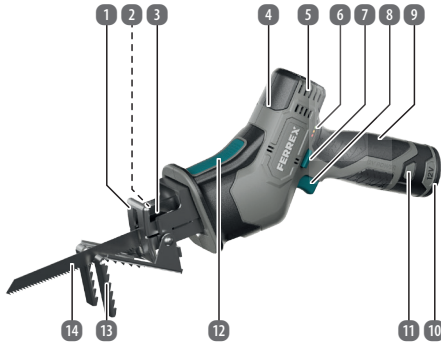

- |                              |  |
|------------------------------|--|
| 1 Fußplatte                  | 9 Handgriff                                    |
| 2 Sägeblattaufnahme          | 10 Akku  |
| 3 Sägeblattverriegelungsring | 11 Akku-Lösetaste                              |
| 4 Vorderer Handgriff         | 12 Entriegelungstaste der Astklemme mit Backen |
| 5 Lüftungsschlitze           | 13 Astklemme mit Backen                        |
| 6 Akku-Ladestandanzeige      | 14 Sägeblatt                                   |
| 7 Sperrtaste                 |  |
| 8 Ein-/Ausschalter           |  |

## 5 VOR DEM ERSTEN GEBRAUCH

### 5.1 PRODUKT UND LIEFERUMFANG PRÜFEN

#### ⚠️ WARNUNG! ERSTICKUNGSGEFAHR!

- » Halten Sie alle Verpackungsmaterialien von Kindern und Haustieren fern – diese Materialien sind eine potenzielle Gefahrenquelle, z. B. sie können daran ersticken oder Kleinteile davon verschlucken.

#### VORSICHT! BESCHÄDIGUNGSGEFAHR!

- » Seien Sie vorsichtig, wenn Sie die Verpackung öffnen, um das Produkt nicht zu beschädigen. Vermeiden Sie die Verwendung scharfer Gegenstände.

1. Nehmen Sie das Produkt aus der Verpackung.
2. Entfernen Sie das Verpackungsmaterial und alle Plastik-/Schutzfolien.
3. Prüfen Sie, ob die Lieferung vollständig ist (siehe Kapitel **LIEFERUMFANG**).
4. Kontrollieren Sie, ob das Produkt oder die Einzelteile Schäden aufweisen. Ist dies der Fall, benutzen Sie das Produkt nicht. Wenden Sie sich über die auf der Titelseite dieser Anleitung angegebenen Kontaktstellen an das Servicecenter.

### 5.2 GRUNDREINIGUNG

Reinigen Sie vor der Erstinbetriebnahme alle Teile des Produkts wie im Kapitel **REINIGUNG** und **PFLEGE** beschrieben.

## 6 BETRIEB

### 6.1 MONTAGE ZUBEHÖR

#### ⚠️ WARNUNG!

- » Trennen Sie die Batterie vom Gerät, bevor Sie Arbeiten am Gerät durchführen.

#### 6.1.1 MONTAGE EINES SÄGEBLATTS

Das Gerät ist mit einem Schnellmontagesystem ausgestattet.

- Drehen Sie den Sägeblattverriegelungsring **3** so weit wie möglich nach links und halten ihn dort.
- Führen Sie das Sägeblatt in den Blatthalter ein.
- Lassen Sie den Sägeblattverriegelungsring los.
- Überzeugen Sie sich beim Blattwechsel davon, dass der Blatthalter keine Materialtrümmer (wie Holz- oder Metallsplitter) aufweist.
- Überprüfen Sie vor der Benutzung immer, dass das Sägeblatt sicher befestigt ist. Entfernen des Sägeblatts.
- Drehen Sie den Sägeblattverriegelungsring so weit wie möglich nach links und halten ihn dort.
- Nehmen Sie das Sägeblatt von seinem Halter ab.
- Lassen Sie den Sägeblattverriegelungsring los.



### 6.1.2 ASTKLEMME MIT BACKEN

Die Astklemme mit Backen hilft Ihnen, das Elektrowerkzeug beim Schneiden von Ästen sicher zu führen. Es steht Ihnen frei, Sägearbeiten mit oder ohne Astklemme mit Backen auszuführen.

### 6.1.3 ANBRINGEN/ENTFERNEN DER ASTKLEMME MIT BACKEN

#### 1. Anbringen:

- Drücken Sie die Entriegelungstaste der Astklemme mit Backen **12**.
- Schieben Sie dann den Haltebügel über die Führungen der Fußplatte in das Werkzeug.
- Sorgen Sie anschließend dafür, dass die Entriegelungstaste der Astklemme mit Backen **12** nicht versehentlich betätigt werden kann.

#### 2. Entfernen:

- Drücken Sie die Entriegelungstaste der Astklemme mit Backen **12** und ziehen Sie den Haltebügel nach vorne aus dem Werkzeug heraus.

## 6.2 AKKU

### 6.2.1 AKKU EINSETZEN

Schieben Sie den geladenen Akku in die Akku-Aufnahme, bis dieser eingerastet ist.

### 6.2.2 AKKU ENTFERNEN

Zur Entnahme des Akkus drücken Sie die Akku-Entriegelungstasten und ziehen den Akku heraus. Wenden Sie dabei keine Gewalt an.

## 6.3 BETRIEB

### ⚠️ WARNUNG!

- » Befolgen Sie immer die Sicherheitsanmerkungen und die geltenden Sicherheitsgesetze.
- » Achten Sie darauf, dass das Sägeblatt nicht auf anderen Gegenständen ruht oder diese berührt, wenn das Gerät angeschaltet wird.

### 6.3.1 EINSCHALTEN

- Sperrtaste **7** und Ein-/Ausschalter **8** drücken.
- Mit dem Ein-/Ausschalter **8** können Sie die Hubzahl stufenlos steuern. Je weiter Sie den Schalter drücken, desto höher ist die Hubzahl.

### 6.3.2 AUSSCHALTEN

- Sperrtaste **7** und Ein-/Ausschalter **8** loslassen.

### 6.3.3 TIPPS ZUM SÄGEN

- Stellen Sie das Sägeblatt und die Hubgeschwindigkeit entsprechend dem zu bearbeitenden Material ein. Für genaue kreisrunde Kurven ist es am besten, ein schmales Sägeblatt zu benutzen. Beim Sägen von Metall kann Gleichlaufschwankungen durch Auftragen von Kühlmitteln oder Schmiermitteln entlang der Schneidlinie begegnet werden.

- Untersuchen Sie Holz, Spanplatten, Baumaterialien usw. vor dem Sägen auf Fremdkörper (Nägel, Schrauben usw.) und entfernen diese, wenn nötig.
- Klemmen Sie das Material gut fest. Stützen Sie das Werkstück nicht mit der Hand oder dem Fuß. Berühren Sie Gegenstände oder den Fußboden nicht mit der laufenden Säge (Rückstoßgefahr).
- Legen Sie die Fußplatte auf die Oberfläche des Werkstücks, und durchsägen Sie es mit einem konstanten Kontaktdruck oder Vorschub. Wenn das Sägeblatt blockiert wird, schalten Sie das Gerät sofort aus. Dehnen Sie den Spalt mit einem geeigneten Werkzeug aus und ziehen das Sägeblatt heraus.
- Wenn Sie mit der Arbeit fertig sind, schalten Sie das Gerät aus und legen es erst ab, wenn es völlig zum Stillstand gekommen ist.

### 6.3.4 EINSTECHSCHNEIDEN

- Einstechschneiden darf nur an weichen Stoffen wie Holz, Gasbeton, Gipskartonplatten usw. angewendet werden.
- Das erfordert jedoch eine gewisse Erfahrung und ist nur mit kurzen Sägeblättern möglich.
- Setzen Sie die Säge auf das Werkstück auf und schalten sie an.
- Achten Sie darauf, dass der untere Rand der Fußplatte auf der Werkstückoberfläche ruht.
- Sägen Sie langsam in einem Winkel in das Werkstück hinein, indem Sie die Säge in eine vertikale Lage bringen und entlang der Schneidlinie weitersägen.
- Schalten Sie die Säge aus, und nehmen Sie das Werkstück auf, wenn die Arbeit beendet ist.

### 6.3.5 BÜNDIGES SÄGEN

- Elastische Bimetall-Sägeblätter ermöglichen Ihnen, hervorstehende Gegenstände (z.B. Wasserleitungen, Eisenstangen usw.) in der Nähe der Wand abzusägen.
- Legen Sie das Sägeblatt direkt an die Wand und biegen es leicht, so dass die Fußplatte direkt an der Wand ruht.
- Schalten Sie das Gerät an und sägen das Werkstück ab, wobei ein konstanter seitlicher Druck auf die Wand beibehalten wird.

## 7 ZUBEHÖR

Nur Zubehör verwenden, dessen zulässige Drehzahl mindestens so hoch ist wie die höchste Leerlaufdrehzahl des Werkzeuges.

## 8 REINIGUNG UND PFLEGE

### 8.1 REINIGUNG

#### ⚠️ GEFAHR! STROMSCHLAGGEFAHR!

- » Trennen Sie das Produkt vor der Reinigung von der Steckdose.

#### ⚠️ WARNUNG! STROMSCHLAG- ODER KURZSCHLUSSTGEFAHR!

- » Tauchen Sie das Produkt niemals in Wasser oder andere Flüssigkeiten. Vermeiden Sie das Eindringen von Wasser oder anderen Flüssigkeiten in das Gehäuse.



### **⚠ VORSICHT! KURZSCHLUSSGEFAHR!**

» Entfernen Sie vor der Reinigung den Akku vom Produkt.

### **VORSICHT! BESCHÄDIGUNGSGEFAHR!**

» Verwenden Sie keine aggressiven Reinigungsmittel, Bürsten mit Metall- oder Nylonborsten sowie keine scharfen oder metallischen Reinigungsgegenstände wie Messer, harte Spachtel und dergleichen. Diese könnten die Oberflächen des Produkts beschädigen.

## 8.2 WARTUNG UND PFLEGE

### **⚠ WARNUNG! STROMSCHLAGEGFAHR!**

» Trennen Sie das Produkt vor Wartungsarbeiten von der Steckdose. Alle anderen Wartungsarbeiten als in dieser Anleitung erwähnt sollten von einem professionellen Reparaturzentrum durchgeführt werden. Kontaktieren Sie den Kundendienst für Wartungsarbeiten.

## 8.3 AUFBEWAHRUNG

### **VORSICHT! BESCHÄDIGUNGSGEFAHR!**

» Vermeiden und schützen Sie das Produkt vor Staub, Wasser, Feuchtigkeit, Frost, extremen Temperaturen, hoher Luftfeuchtigkeit und direkter Sonneneinstrahlung.

- Reinigen Sie vor der Lagerung alle Teile wie in Kapitel **REINIGUNG UND PFLEGE** beschrieben.
- Trocknen Sie das Produkt vor der Lagerung vollständig.
- Lagern Sie das Produkt stets an einem kühlen und trockenen Ort, bei einer Umgebungstemperatur zwischen 5 °C und 20 °C.
- Lagern Sie das Produkt für Kinder und Haustieren unzugänglich.

## 8.4 TRANSPORT

- Schützen Sie das Produkt vor Vibrationen oder Stößen, z. B. beim Transport in Fahrzeugen.
- Sichern Sie das Produkt gegen Verrutschen. Verwenden Sie Gummiseile, Ratschenzugurte oder ähnliche Mittel.

## 9 TECHNISCHE DATEN

<b>Drehzahl:</b>	0 – 2500 min <sup>-1</sup>
<b>Hubhöhe:</b>	20 mm
<b>Gewicht:</b>	1,04 kg
<b>Schalldruckpegel L<sub>pd</sub>:</b>	86,17 dB(A)
<b>Unsicherheit K<sub>pd</sub>:</b>	5 dB(A)
<b>Schalleistungspegel L<sub>WA</sub>:</b>	94,17 dB(A)
<b>Unsicherheit K<sub>WA</sub>:</b>	5 dB(A)
<b>HAND-ARM-VIBRATION</b>	
<b>Spanplatte a<sub>h,v</sub>:</b>	13,40 m/s <sup>2</sup>
<b>Holzbalken a<sub>h,vb</sub>:</b>	9,051 m/s <sup>2</sup>
<b>Unsicherheit K:</b>	1,5 m/s <sup>2</sup>
<b>AKKU FBT-CLB04</b>	
<b>Spannung:</b>	12 V d.c.
<b>Kapazität:</b>	2 Ah, 24 Wh
<b>LADEGERÄT FBT-CLC011</b> (nicht im Lieferumfang enthalten)	
<b>Eingang:</b>	220 – 240 V ~ 50 – 60 Hz, 50 W
<b>Ausgang:</b>	12 V d.c.
<b>Ladestrom:</b>	2400 mA

## 10 ENTSORGUNGSHINWEISE

### 10.1 VERPACKUNGSENTSORGUNG



Entsorgen Sie die Verpackung sortenrein. Geben Sie Pappe und Karton zum Altpapier, Folien in die Wertstoffsammlung.



Dieses Symbol zeigt, dass die Verpackung aus unterschiedlichen Materialien besteht, die voneinander getrennt entsorgt werden müssen.

Entsorgen Sie Papier in die Altpapiertonne. Entsorgen Sie Kunststoff, Metall und Verbundmaterialien in die Gelbe Tonne.

### 10.2 PRODUKTENTSORGUNG



Altgeräte dürfen nicht in den Hausmüll!

Diese Kennzeichnung bedeutet, dass dieses Produkt nicht zusammen mit dem normalen Hausmüll entsorgt werden darf. Damit die menschliche Gesundheit und die

Umwelt aufgrund unkontrollierter Müllentsorgung keinen Schaden nehmen, recyceln Sie das Produkt auf verantwortliche Weise, sodass eine nachhaltige Wiederverwendung stofflicher Ressourcen vorangetrieben wird.



Bedienen Sie sich zur Rückgabe Ihres Altgeräts bitte der Rückgabe- und Sammelsysteme oder wenden Sie sich an die Verkaufsstelle, bei der Sie das Produkt erworben haben. Dort wird dieses Produkt einem umweltfreundlichen Recycling zugeführt. Sie sind gesetzlich verpflichtet, alte Elektrogeräte nach Gebrauch zurückzugeben. Diese Entsorgung ist für Sie kostenfrei.

Kleine Elektroaltgeräte (Kantenlänge bis zu 25 cm) können bei Händlern mit einer Verkaufsfläche für Elektro- und Elektronikgeräte von mindestens 400 m<sup>2</sup> oder Lebensmittelhändlern mit einer Gesamtverkaufsfläche von mindestens 800 m<sup>2</sup>, die zumindest mehrmals im Jahr Elektro- und Elektronikgeräte anbieten, unentgeltlich zurückgegeben werden (ohne dass ein Neugerät gekauft wird). Diese sind verpflichtet unentgeltlich alte Elektro- und Elektronikgeräte zurückzunehmen. Generell haben Vertreter die Pflicht, die unentgeltliche Rücknahme von Altgeräten durch geeignete Rücknahmemöglichkeiten in zumutbarer Entfernung zu gewährleisten.

Größere Altgeräte können beim Neukauf eines Produkts der gleichen Geräteart, das im Wesentlichen die gleichen Funktionen wie das neue Produkt erfüllt, bei einem entsprechenden Händler kostenfrei zurückgegeben werden. Bezüglich der Konditionen der Rückgabe eines Altgeräts im Fall der Auslieferung des neuen Produkts, wenden Sie sich bitte an Ihren Händler oder die Verkaufsstelle.

Im Fernabsatzhandel beschränkt sich die Möglichkeit einer unentgeltlichen Abholung bei Erwerb eines Neugeräts auf Wärmeüberträger, Bildschirmgeräte und Großgeräte, die mindestens eine Außenkante mit einer Länge von mehr als 50 cm besitzen. Der Vertreter hat den Verbraucher bei Abschluss des Kaufvertrags bezüglich einer entsprechenden Rückgabeabsicht zu befragen.

Abgesehen davon können Verbraucher bis zu drei Altgeräte einer Geräteart bei einer Sammelstelle eines Vertreibers unentgeltlich abgeben, ohne dass dies an den Erwerb eines Neugeräts geknüpft ist. Allerdings dürfen die Kantenlängen der jeweiligen Geräte 25 cm nicht überschreiten.

Bitte vermeiden Sie die Entstehung von Abfällen aus alten Batterien soweit wie möglich, z. B. indem Sie Batterien mit längerer Lebensdauer oder aufladbare Batterien bevorzugen. Bitte vermeiden Sie die Vermüllung des öffentlichen Raums, indem Sie Batterien oder batteriehaltige Elektro- und Elektronikgeräte nicht achtlos liegenlassen.

Bitte prüfen Sie Möglichkeiten, eine Batterie anstatt der Entsorgung einer Wiederverwendung zuzuführen.

Batterien und Akkus bitte nur in entladener Zustand abgeben!

- Bei lithiumhaltigen Altbatterien besteht hohe Brandgefahr. Daher muss auf die ordnungsgemäße Entsorgung von lithiumhaltigen Altbatterien und -akkus besonderes Augenmerk gelegt werden. Bei falscher Entsorgung kann es außerdem zu inneren und äußeren Kurzschlüssen durch thermische Einwirkungen (Hitze) oder mechanische Beschädigungen kommen.
- Ein Kurzschluss kann zu einem Brand oder einer Explosion führen und schwerwiegende Folgen für Mensch und Umwelt haben. Kleben Sie daher bei lithiumhaltigen Batterien und Akkus vor der Entsorgung die Pole ab, um einen äußeren Kurzschluss zu vermeiden.
- Batterien und Akkus, die nicht fest im Produkt verbaut sind, müssen vor der Entsorgung entfernt und separat entsorgt werden.

### 10.3 BATTERIEENTSORGUNG



Das Symbol des durchgestrichenen Mülleimers auf Batterien oder Akkumulatoren besagt, dass diese am Ende ihrer Lebensdauer nicht im Hausmüll entsorgt werden dürfen. Sofern

Batterien oder Akkumulatoren Quecksilber (Hg), Cadmium (Cd) oder Blei (Pb) enthalten, finden Sie das jeweilige chemische Zeichen unterhalb des Symbols des durchgestrichenen Mülleimers. Sie sind gesetzlich verpflichtet, alte Batterien und Akkumulatoren nach Gebrauch zurückzugeben. Sie können dies kostenfrei im Handelsgeschäft oder bei einer anderen Sammelstelle in Ihrer Nähe tun. Adressen geeigneter Sammelstellen können Sie von Ihrer Stadt- oder Kommunalverwaltung erhalten.

Batterien können Stoffe enthalten, die schädlich für die Umwelt und die menschliche Gesundheit sind.

Besondere Vorsicht ist aufgrund der besonderen Risiken beim Umgang mit lithiumhaltigen Batterien geboten.

Durch die getrennte Sammlung und Verwertung von alten Batterien und Akkumulatoren sollen negative Auswirkungen auf die Umwelt und die menschliche Gesundheit vermieden werden.



## 11 EG-KONFORMITÄTSEKLÄRUNG

Wir, die **Batavia B.V., Weth. Wassebaliestraat 6d, NL-7951 SN Staphorst, Niederlande**, erklären in alleiniger Verantwortung, dass das Produkt **Akku-Säbelsäge, Typ FBT-CRS006**, den wesentlichen Schutzanforderungen genügt, die in den Europäischen Richtlinien **2014/30/EU** Elektromagnetische Verträglichkeit (EMV), **2006/42/EG** (Maschinen), **2011/65/EU** (RoHS), **(EU) 2023/1542** und deren Änderungen festgelegt sind. Für die Konformitätsbewertung wurden folgende harmonisierte Normen herangezogen:

**EN 62841-1:2015+A11**

**EN 62841-2-11:2016+A1+A11**

**EN IEC 55014-1:2021**

**EN IEC 55014-2:2021**

**EN 62133-2:2017 + A1:2021**

Staphorst, den 19. Oktober 2024



Jin Min, Qualitätsbeauftragter  
Batavia B.V., Weth. Wassebaliestraat 6d,  
7951 SN Staphorst, Niederlande

Das Produkt und das Benutzerhandbuch können geändert werden. Die technischen Daten können ohne Vorankündigung geändert werden.

## 12 GARANTIE

Das **SERVICECENTER** unterstützt Sie jederzeit gerne bei der korrekten Abwicklung Ihres Garantiefalls und kümmert sich um Ihr Anliegen. Die Kontaktdaten des **SERVICECENTERS** finden Sie auf der Titelseite dieser Anleitung oder können diese über das ALDI SÜD Garantieportal abrufen. Das ALDI SÜD Garantieportal finden Sie unter: [GARANTIE.ALDI-SUED.DE](https://www.garantie.aldi-sued.de)

1. Öffnen Sie das Garantieportal ([GARANTIE.ALDI-SUED.DE](https://www.garantie.aldi-sued.de)).
2. Wählen Sie Ihren Artikel mit Hilfe der Artikelnummer.
3. Geben Sie Ihre Kontaktdaten ein und folgen Sie den Anweisungen des Garantieportals.
4. Drucken Sie das für Sie erstellte Retourenlabel aus.
5. Kleben Sie das Retourenlabel auf das Paket.
6. Bringen Sie das Paket in eine DHL-Filiale oder DHL-Packstation Ihrer Wahl.

## 12.1 GARANTIEBEDINGUNGEN

Sehr geehrter Kunde,  
diese **Herstellergarantie** bietet Ihnen weitreichende Vorteile:

<b>Garantiezeit:</b>	3 Jahre ab Kaufdatum
<b>Garantieumfang:</b>	Erstattung des Kaufpreises (innerhalb der ersten 8 Wochen ab Kaufdatum) oder kostenfreie Reparatur bzw. kostenfreier Austausch (nach unserer Wahl)
<b>Kostenfreie Hotline:</b>	0049 6313428 555 (Zum regulären Festnetztarif Ihres Telefonanbieters)
<b>Erreichbarkeit:</b>	Montag bis Freitag von 8.00 bis 20.00 Uhr

Tätigen Sie alle geforderten Eingaben über das ALDI SÜD Garantieportal bevor Sie Ihr Produkt einsenden oder wenden Sie sich telefonisch oder per Mail an das **SERVICECENTER**. Das geschulte Personal des **SERVICECENTERS** hilft Ihnen bei eventuellen Bedienungsfehlern gerne weiter.

**Um die Garantie in Anspruch zu nehmen, senden Sie dem SERVICECENTER:**

- das Produkt, zusammen mit dem Original-Kassenbon oder einer Kopie hiervon.
- alle Bestandteile des ursprünglichen Lieferumfangs des Produkts.

**Die Garantie gilt ausschließlich für Material- oder Fabrikationsfehler des Produkts.**

**Sie gilt nicht bei:**

- **bei Schäden durch Elementarereignisse** (z. B. Blitz, Wasser, Feuer, Frost, etc.), **Unfall, Transport, ausgelaufene Batterien** oder **unsachgemäße Benutzung**
- **bei Beschädigung** oder **Veränderung durch den Käufer/Dritte**
- **bei Missachtung** der **Sicherheits- und Wartungsvorschriften, Bedienungsfehler**
- **normaler Abnutzung von Verschleißteilen** (z. B. Akkukapazität)
- **gewerblichem Gebrauch des Produkts**

Das **SERVICECENTER**, der Hersteller/Importeur und ALDI SÜD übernehmen keine Haftung für vom Kunden eventuell auf dem Produkt gespeicherte Daten oder Einstellungen.

Die Garantiezeit (auch für reparierte oder ausgetauschte Teile) wird durch die gesetzliche Gewährleistung von ALDI SÜD nicht verlängert. Mit Reparatur oder Austausch des Produkts beginnt kein neuer Garantiezeitraum.

Nach Ablauf der Garantiezeit haben Sie weiterhin die Möglichkeit, Reparaturen kostenpflichtig durch das **SERVICECENTER** durchführen zu lassen.

Die gesetzliche Gewährleistung von ALDI SÜD wird durch diese Garantie nicht eingeschränkt.



**IMPORTIERT DURCH**

**BATAVIA B.V.**

WETH. WASSEBALIESTRAAT 60,  
NL-7951 SN STAPHORST,  
THE NETHERLANDS

**HERGESTELLT IN CHINA**

**V01/0125**